



NEW HOLLAND

MOTONIVELADORAS

SERIE B EVO

RG140.B EVO / RG170.B EVO / RG200.B EVO



A Brand of CNH Industrial



TREN DE FUERZA

La fuerza global de New Holland está en la tecnología, la eficiencia y en el alto nivel de calidad de sus máquinas. Las soluciones locales que New Holland brinda a los segmentos en los que actúa consolidan la excelencia de su marca en el mercado mundial de la construcción.

Las motoniveladoras New Holland son máquinas que se destacan por su alta tecnología y por su eficiencia. Ellas poseen comandos hidráulicos de gran precisión, lámina central *Roll Away* con perfil evolvente y transmisión de control electrónico inteligente.

Diseño funcional y moderno, con cabinas y capós traseros con líneas redondeadas y estilo arrojado que combinan armonía y solidez, proporcionando fácil acceso al mantenimiento de rutina.

Los modelos New Holland son equipos que tienen estándar de calidad internacional, reconocido por la alta productividad y con la garantía de la fuerza global de la marca.

Trenes de fuerza proyectados para superar los más severos esfuerzos. Máquinas robustas, de gran potencia y elevada capacidad de tracción, ideales para realizar las actividades de movimiento de tierra. Ese conjunto, perfectamente integrado, ofrece gran resistencia, mayor durabilidad y, principalmente, elevada capacidad de trabajo.

Motor 6,7 L, con triple curva de potencia y certificación Tier III de emisión de contaminantes y *aftercooler*. Proporciona mejor rendimiento y costo operativo reducido debido a la precisión del sistema electrónico de administración de la inyección.

La alta tecnología del motor electrónico FPT 6,7 L incluye indicadores luminosos para su diagnóstico que le permiten al operador o técnico de mantenimiento detectar fallas a través de códigos mostrados en el panel o a través de la conexión de un *laptop* en la computadora de a bordo.



TRANSMISIÓN POWERSHIFT

Las motoniveladoras New Holland tienen transmisión automática, tipo *Powershift*, de control electrónico, acoplada al motor a través de un sistema de conversor de par dotado de *Lock-Up*. El *Lock-Up* permite el bloqueo del conversor de par, transformando la transmisión en un sistema *Direct Drive*.

De esa manera, son combinadas las ventajas del conversor de par, ideal para operaciones que requieren elevadas fuerzas de tracción, como corte en suelos duros y labranza pesada, con las ventajas del acople directo, ideal para las operaciones que exigen velocidad constante y control fijo del desplazamiento, como las operaciones de terminación y de nivelación de precisión.

La caja de velocidades posee dos modos de operación. El modo automático aplica la marcha más adecuada a la actividad que la máquina está ejecutando, llevando en cuenta la aceleración, la velocidad de desplazamiento y el esfuerzo. En él, los cambios de marcha ocurren automáticamente, de acuerdo con la variación de esos parámetros. Así, el operador puede concentrarse mejor en su trabajo.

En caso que el operador lo prefiera, él puede seleccionar el comando de la transmisión manual a través de un interruptor en la consola lateral. En ese caso, la selección de marchas es hecha por medio de una palanca que opera por pulsos, sin uso de canaletas para marcha o sentido. La operación es muy simple y la máquina obedece a los comandos del operador.

ELECTRONIC CONTROL UNIT (ECU)

UN PROCESADOR ELECTRÓNICO PARA GARANTIZAR PRECISIÓN EN LAS OPERACIONES.

El procesador electrónico ECU administra todas las informaciones durante el funcionamiento de la transmisión, con mayor precisión en todas las fases de la operación, proporcionándole al conjunto una operación optimizada, de mayor productividad, vida útil y comodidad para el operador.

La ECU asegura la integridad del equipo al evitar operaciones equivocadas o abusivas, como engranes de marcha o inversiones de sentido en velocidades inadecuadas.

La transmisión posee además un sistema de diagnóstico de fallas que acusa en el panel o por medio de la conexión de un laptop cualesquiera problemas que ocurran con el conjunto. De gran durabilidad, con mecánica simplificada y extrema facilidad de mantenimiento, esa transmisión ofrece mayor confiabilidad y desempeño.

GO HOME

Este dispositivo detecta automáticamente fallas que puedan limitar o impedir el correcto funcionamiento de la ECU. El *Go Home* permite el engrane de apenas una marcha en cada dirección y dentro del límite de velocidad adecuado. La importancia de este dispositivo es evitar que la máquina quede parada en lugar inadecuado, permitiendo su transporte hasta el taller.

EJES

Los ejes de las motoniveladoras New Holland fueron hechos para garantizar robustez y mayor capacidad de transferencia de potencia al suelo. El eje delantero es hecho en estructura de acero soldada, con partes fundidas de alta resistencia, ofreciendo un vano libre amplio y constante de 580 mm en toda su extensión debido a su geometría recta. La inclinación lateral de las ruedas, en 20° (a la derecha o a la izquierda), y la oscilación de 15° para cada lado permiten el acompañamiento de las irregularidades del terreno.

El eje trasero es hecho en hierro fundido y la estructura del tándem es construida con perfil rectangular soldado en chapas de acero. Ambos fueron diseñados para soportar los más severos esfuerzos. Es dotado del sistema de bloqueo de diferencial *Diff Lock*, accionado a través de un interruptor en la consola del operador. La oscilación del tándem es de 20° para cada lado.



FRENOS

Las motoniveladoras cuentan con dos circuitos en su sistema de frenos, uno para cada tándem. Los frenos son del tipo multidisco, en baño de aceite, autoajustables y de larga vida útil.

Los frenos de servicio son servoasistidos hidráulicamente y poseen dos acumuladores de nitrógeno, uno para cada circuito. Esos acumuladores le permiten al operador frenar la máquina en caso que ocurra alguna falla en el sistema hidráulico o la parada del motor diésel.

DIRECCIÓN/ARTICULACIÓN

Dirección hidrostática, del tipo orbitrol, alimentada por bomba de engranajes. El ángulo de giro total de las ruedas delanteras es de 42° para ambos los lados y la articulación del chasis es de 25° hacia la derecha o izquierda, lo que proporciona un radio de giro de 7.700 mm.

Este reducido radio de giro le permite al operador ejecutar trabajos en áreas restringidas con mayor facilidad y realizar operaciones en curvas sinuosas en menor tiempo. Una manopla auxiliar en el volante posibilita mayor agilidad en la realización de maniobras.

SISTEMA HIDRÁULICO

El sistema hidráulico es del tipo Load and Flow Sensing (sensible a la carga). Así, la bomba solamente suministra flujo cuando el operador acciona una de las palancas de control. Cuando no hay demanda hidráulica, la bomba consume una potencia mínima del motor y el sistema hidráulico trabaja más refrigerado, lo que reduce el consumo de combustible.

También hay, además, un distribuidor hidráulico de centro cerrado, con nueve secciones de circuitos, situado en local protegido y debajo de la plataforma del operador. De esa manera, es posible el montaje de nuevos accesorios sin la necesidad de agregar secciones hidráulicas al distribuidor.



SISTEMA ELÉCTRICO

El sistema eléctrico es de 24 volts y alimentado por dos baterías libres de mantenimiento, situadas en local de fácil acceso. Están conectadas en serie, con 12 volts de tensión y capacidad de 100 Ah. Las máquinas poseen luces delanteras, traseras y un conjunto adicional sobre la lámina, permitiendo la perfecta iluminación del local de trabajo.



COMPARTIMIENTO DEL OPERADOR

OPCIONES DE CABINA

Cerrada o abierta (bajo consulta), la cabina está montada sobre el chasis trasero, lo que le facilita al operador ejecutar maniobras de marcha atrás y verificar directamente cuánto el chasis está siendo articulado. Eso significa seguridad total en las operaciones.

CABINA CERRADA ROPS/FOPS

La cabina cerrada posee perfil bajo y diseño con todas las caras planas y el rebaje del capó trasero; asegura mayor visibilidad y mejor control visual, tanto de los trabajos traseros, como ripper, como de los delanteros, con lámina o escarificador.

- Vidrios de seguridad
- Llave general electromagnética
- Limpiador de parabrisas delantero con lavador
- Luz interna
- Un espejo retrovisor interno y 2 externos
- Predisposición para radio con altavoz
- Toma eléctrica de 12 volts
- Acceso por los dos lados
- Sistema de ventilación interna con deflectores en el techo para mejor refrigeración
- Portavasos
- Columna de dirección ajustable
- Opcionales: calefactor, limpiador de parabrisas trasero y cortina parasol trasera



ACCESORIOS



COMODIDAD TOTAL PARA EL OPERADOR

Son varios ítems para la comodidad del operador: asiento ajustable con apoyabrazos y apoyacabeza, así como suspensión elástica con regulación para el peso del operador.

La consola de dirección es totalmente ajustable a la posición de trabajo para operadores de cualquier estatura. Palancas de recorrido más corto posibilitan comandar todos los implementos de forma fácil y productiva.

COMANDOS, MONITOR Y PANEL

Todos los comandos y teclas están al alcance de las manos del operador. El *Electronic Data Monitor* (EDM) monitorea todas las funciones vitales del equipo, posibilitándole al operador obtener informaciones seguras sobre el funcionamiento de la máquina.

El panel lateral posee mostradores analógicos de cristal líquido, de fácil lectura, como el nivel de combustible, temperaturas y presiones del aceite del motor y de la transmisión.



MÁS OPCIONALES PARA MÁS VERSATILIDAD

Las motoniveladoras New Holland ofrecen una serie de opciones para facilitar los trabajos y aumentar la productividad: fluctuación de las láminas frontal y central, gancho trasero, bordes de láminas reforzados, extensión de lámina, placa de empuje delantera, además de otros ítems ya conocidos y consagrados en el mercado.

LÁMINA CENTRAL CON PERFIL EVOLVENTE ROLL AWAY

Esa lámina provoca el rodado del material, facilita el trabajo y reduce el esfuerzo sobre la máquina, generando mayor productividad y menor consumo de combustible.

Como equipos estándar, las motoniveladoras poseen el desplazamiento lateral y la inclinación de la lámina accionados hidráulicamente, ítems indispensables en varios tipos de trabajos. El sistema de traba de la silla, que actúa a través de un cilindro hidráulico comandado por válvula solenoide, puede ser accionado por un interruptor localizado en el panel.

CONSTRUCCIÓN ROBUSTA

La lámina es construida con acero de alta resistencia a la abrasión. Posee cuchillas y bordes de acero de boro, que tiene mayor vida útil. Su círculo está apoyado sobre guías con infiltraciones de resina fenólica sustituibles, que dispensan lubricación. Los dientes externos evitan daños al piñón de giro en casos de operación con ajuste de holgura inadecuado por fallas en el mantenimiento. La lámina puede ejecutar un giro de 360°, sin restricciones, lo que garantiza muchas más alternativas de trabajo.

RIPPER TRASERO

Ripper trasero del tipo paralelogramo, lo que aumenta el poder de desagregación de suelos duros compactados.

LÁMINA FRONTAL INTERCAMBIABLE

Para materiales desagregados de baja densidad, con cinemático paralelogramo, esta lámina es totalmente intercambiable con el escarificador frontal, lo que asegura versatilidad de aplicaciones de la máquina.



MANTENIMIENTO SIMPLIFICADO

El nuevo capó permite amplio acceso para el mantenimiento de rutina, como la verificación del nivel de aceite y la sustitución de los filtros de aceite y de aire. La verificación del nivel de aceite hidráulico, por mostrador óptico, es de fácil lectura. El bocal del depósito de combustible es de fácil acceso, lo que posibilita el abastecimiento a partir del piso.

ASESORÍA, ORIENTACIÓN TÉCNICA Y COLABORACIÓN AL SERVICIO DEL CLIENTE

New Holland dispone de un departamento exclusivo para cuidar la orientación y la asesoría técnica de la red y de sus clientes: el Departamento de Soporte al Cliente. El mismo le ofrece a sus concesionarios todo el soporte y entrenamiento necesarios para que puedan prestar servicios de calidad a cada uno de los propietarios de máquinas New Holland.

Totalmente informatizado y interligado con la red de concesionarios, el Departamento de Soporte al Cliente torna disponible, en tiempo real, datos técnicos, boletines de servicios y procesamiento de garantía de la máquina, lo que asegura agilidad y precisión en todas las relaciones comerciales con la red de concesionarios y sus clientes.

Antes de lanzar un equipo en el mercado, los ingenieros y técnicos de New Holland entran en campo para entrenar y orientar a todo el equipo de asistencia técnica de sus concesionarios. Solamente después de esa etapa es que el equipo está disponible para venta.

Además de eso, toda vez que un equipamiento o pieza pasa por algún tipo de modificación o evolución, el Departamento de Soporte al Cliente repasa inmediatamente los conocimientos para los técnicos y mecánicos de los concesionarios y, en muchos casos, aún hasta directamente para los clientes, lo que mantiene a todo el equipo permanentemente actualizado.



	RG140.B EVO	RG170.B EVO	RG200.B EVO
MOTOR			
Potencia bruta (cv) (SAE J1995) a 2.200 rpm	150/173 hp	193/ 205/ 220 hp	220/234 hp
Potencia neta (cv) (SAE J1349) a 2.200 rpm	140/160 hp	178/ 190/ 205 hp	205/219 hp
Marca	FPT	FPT	FPT
Modelo	6.7 L Tier III	6.7 L Tier III	6.7L Tier III
Número de cilindros	6 (en línea)	6 (en línea)	6 (en línea)
Diámetro y curso (mm)	104 x 132	104 x 132	104 x 132
Cilindrada (litros)	6,7	6,7	6,7
Rotación máxima (rpm)	2.200	2.200	2.200
Par máximo bruto (Nm) (SAE J1995)	659/758 @ 1.500 rpm	830/880/930 Nm @ 1.500 rpm	924/984 @ 1.600 rpm
Par neto (Nm) (SAE J1349)	591/678 @ 1.500 rpm	743/788/832 Nm @ 1.500 rpm	864/924 @ 1.600 rpm
Ventilador	Hidráulico	Hidráulico	Hidráulico
Tipo	Diésel, 4 tiempos, inyección directa y turboalimentado	Diésel, 4 tiempos, inyección directa y turboalimentado	Diésel, 4 tiempos, inyección directa y turboalimentado

Diagnóstico electrónico para este motor está disponible en el panel

4 válvulas por cilindro – 2 de admisión y 2 de escape

PESO OPERATIVO (kg)

	Máquina con lámina de 12 pies, tanque lleno, cabina cerrada, neumáticos 14.00x24 G2 10PR, ripper liviano y contrapeso.	Máquina con lámina de 13 pies, tanque lleno, cabina cerrada, neumáticos 17,5-25 12PR, ripper y placa de empuje pesada.	Máquina con lámina de 14 pies, tanque lleno, cabina cerrada, neumáticos 20,5x25 12PR, ripper y placa de empuje pesada.
Peso, eje frontal	3.945 kg	4.870 kg	5.480 kg
Peso, eje trasero	11.408 kg	12.302 kg	13.560 kg
Fuerza de tracción de la lámina	9.240 kg	9.969 kg	10.984 kg
Fuerza de penetración de la lámina	6.709 kg	8.282 kg	9.319 kg
Fuerza de penetración del ripper	7.806 kg	8.745 kg	9.639 kg
Peso operativo	15.353 kg	17.172 kg	19.040 kg

SISTEMA ELÉCTRICO

Tensión (V)	24	24	24
Número de baterías	2 x 12 V	2 x 12 V	2 x 12 V
Capacidad total de las baterías (Ah)	100	100	100
Alternador	90 A	90 A	90 A
Motor de arranque/potencia	Denso / 7.8 kW	Denso / 7.8 kW	Denso / 7.8 kW

TRANSMISIÓN

Marcha	Tipo Powershift, con convertor de par equipado con lock-up. Control electrónico con 6 velocidades hacia adelante y 3 en reversa. Protección contra inversión de sentido, sobrevelocidad y reducción de marchas. Monitoreo electrónico de fallas y sistema auxiliar de desplazamiento en caso de falla (Go Home).		Tipo Powershift, con convertor de par equipado con lock-up. Control electrónico con 6 velocidades hacia adelante y 3 en reversa. Protección contra inversión de sentido, sobrevelocidad y reducción de marchas. Monitoreo electrónico de fallas y sistema auxiliar de desplazamiento en caso de falla (Go Home).		Tipo Powershift, con convertor de par equipado con lock-up. Control electrónico con 6 velocidades hacia adelante y 3 en reversa. Protección contra inversión de sentido, sobrevelocidad y reducción de marchas. Monitoreo electrónico de fallas y sistema auxiliar de desplazamiento en caso de falla (Go Home).	
	Velocidad (km/h)	Velocidad (km/h)	Velocidad (km/h)	Velocidad (km/h)	Velocidad (km/h)	Velocidad (km/h)
1ª	Adelante	Reversa	Adelante	Reversa	Adelante	Reversa
2ª	5,0	5,3	5,2	5,5	4,5	4,8
3ª	7,7	12,6	8,1	13,1	6,9	11,7
4ª	11,9	29,2	12,4	30,3	11,1	27,4
5ª	18,4	-	19,2	-	16,9	-
6ª	27,7	-	28,7	-	25,9	-
7ª	42,8	-	44,1	-	38,8	-

	RG140.B EVO	RG170.B EVO	RG200.B EVO
TÁNDEM			
	Estructura en perfil rectangular soldado	Estructura en perfil rectangular soldado	Estructura en perfil rectangular soldado
Espesor de las chapas (internas/externas)	19 mm	19 mm	19 mm
Oscilación (para cada lado)	20°	20°	20°
Paso de la cadena de accionamiento	50,8 mm	50,8 mm	31,8 mm
Holgura entre ejes del tándem	1.572 mm	1.572 mm	1.572 mm
	Ejes y engranajes intercambiables, montados sobre rodamientos de rodillos cónicos.	Ejes y engranajes intercambiables, montados sobre rodamientos de rodillos cónicos.	Ejes y engranajes intercambiables, montados sobre rodamientos de rodillos cónicos.

EJE DELANTERO			
	Estructura en caja cerrada con placas de acero soldado de alta resistencia, montada con rodamientos.	Estructura de acero soldado de alta resistencia, montada con rodamientos.	Estructura de acero soldado de alta resistencia, montada con rodamientos.
Inclinación de las ruedas (a la derecha y a la izquierda)	20°	20°	20°
Ángulo de oscilación del eje (a cada lado)	15°	15°	15°
Distancia libre del suelo	580 mm	580 mm	580 mm

EJE TRASERO			
	Carcasa de hierro fundido para aplicaciones severas. Ejes de acero de tratamiento térmico, montados con rodillos cónicos.	Carcasa de hierro fundido para aplicaciones severas. Ejes de acero de tratamiento térmico, montados con rodillos cónicos.	Carcasa de hierro fundido para aplicaciones severas. Ejes de acero de tratamiento térmico, montados con rodillos cónicos.
Altura sobre el suelo	380 mm	380 mm	380 mm
Diferencial	Super Max Trac Con transferencia de par automática.	Con bloqueo electrohidráulico (<i>Diff Lock</i>) accionado a través del interruptor en la consola del operador.	Con bloqueo electrohidráulico (<i>Diff Lock</i>) accionado a través del interruptor en la consola del operador.

CHASIS			
	Fabricado en caja cerrada, soldado.	Fabricado en caja cerrada, soldado.	Fabricado en caja cerrada, soldado.
Delantero			
Sección	254 x 298 mm	254 x 298 mm	254 x 298 mm
Peso por metro lineal	153,3 kg/m	196 kg/m	242,8 kg/m
Trasero (cada lado)			
Sección	190 x 327 mm	220,5 x 327 mm	220,5 x 327 mm
Peso por metro lineal	107,2 kg/m	148,1 kg/m	148,1 kg/m

CÍRCULO			
	Construido en una única pieza de sección "T".	Construido en una única pieza de sección "T".	Construido en una única pieza de sección "T".
Diámetro externo (mm)	1.752,6	1.752	1.752
Rotación (continua)	360°	360°	360°
Soportes (en resina fenólica, sustituibles y ajustables)	4	4	4
Área de apoyo (cm²)	2.845	2.845	2.845
	Reductor de giro en baño de aceite, de accionamiento hidráulico.	Reductor de giro en baño de aceite, de accionamiento hidráulico.	Reductor de giro en baño de aceite, de accionamiento hidráulico.

	RG140.B EVO	RG170.B EVO	RG200.B EVO
SISTEMA HIDRÁULICO			
	Controles totalmente hidráulicos tipo <i>load and flow sense</i> . Circuitos de centro cerrado. Cilindros de elevación de la lámina montados sobre la silla. Sistema de traba de la silla a través de un cilindro hidráulico, con comando por válvula solenoide actuada por interruptor localizado en el panel lateral. Válvulas de alivio y retención para todos los comandos.	Controles totalmente hidráulicos tipo <i>load and flow sense</i> . Circuitos de centro cerrado. Cilindros de elevación de la lámina montados sobre la silla. Sistema de traba de la silla a través de un cilindro hidráulico, con comando por válvula solenoide actuada por interruptor localizado en el panel lateral. Válvulas de alivio y retención para todos los comandos.	Controles totalmente hidráulicos tipo <i>load and flow sense</i> . Circuitos de centro cerrado. Cilindros de elevación de la lámina montados sobre la silla. Sistema de traba de la silla a través de un cilindro hidráulico, con comando por válvula solenoide actuada por interruptor localizado en el panel lateral. Válvulas de alivio y retención para todos los comandos.
Bomba	Pistones axiales de flujo variable	Pistones axiales de flujo variable	Pistones axiales de flujo variable

	RG140.B EVO	RG170.B EVO	RG200.B EVO
LÁMINA CENTRAL			
	Exclusivo perfil evolvente <i>Roll Away</i> , con cuchillas y bordes cortantes sustituibles. Control de desplazamiento lateral y angular operado hidráulicamente.	Exclusivo perfil evolvente <i>Roll Away</i> , con cuchillas y bordes cortantes sustituibles. Control de desplazamiento lateral y angular operado hidráulicamente.	Exclusivo perfil evolvente <i>Roll Away</i> , con cuchillas y bordes cortantes sustituibles. Control de desplazamiento lateral y angular operado hidráulicamente.
Dimensiones disponibles (longitud x altura x espesor)	3.658 x 622 x 22 (STD) 3.962 x 671 x 22 (OPC) 4.267 x 671 x 22 (OPC)	3.658 x 622 x 22 (OPC) 3.962 x 671 x 22 (STD) 4.267 x 671 x 22 (OPC)	3.658 x 622 x 22 (OPC) 3.962 x 671 x 22 (OPC) 4.267 x 671 x 22 (STD)
Elevación máxima del suelo	444 mm	444 mm	444 mm
Ángulo máximo del talud (ambos los lados)	90°	90°	90°
Ángulo de inclinación de la lámina	40° hacia adelante / 5° hacia atrás	40° hacia adelante / 5° hacia atrás	40° hacia adelante / 5° hacia atrás
Profundidad de corte	711 mm	711 mm	711 mm
Desplazamiento lateral de la lámina			
Izquierda	533 mm	533 mm	533 mm
Derecha	686 mm	686 mm	686 mm
Alcance lateral máximo fuera de los neumáticos con desplazamiento del círculo y silla girada en la última posición			
Derecha	1.912 mm	1.912 mm	2.153 mm
Izquierda	1.715 mm	1.715 mm	1.956 mm
	<i>Nota 1: Para alcance de la lámina con la máquina articulada en 25°, se deben añadir 684 mm para cualquier dimensión.</i> <i>Nota 2: Máquina con neumáticos y láminas en la configuración STD.</i>	<i>Nota 1: Para alcance de la lámina con la máquina articulada en 25°, se deben añadir 684 mm para cualquier dimensión.</i> <i>Nota 2: Máquina con neumáticos y láminas en la configuración STD.</i>	<i>Nota 1: Para alcance de la lámina con la máquina articulada en 25°, se deben añadir 684 mm para cualquier dimensión.</i> <i>Nota 2: Máquina con neumáticos y láminas en la configuración STD.</i>

IMPLEMENTOS			
Caudal de la bomba hidráulica a 2.200 rpm	186 L/min	186 L/min	186 L/min
Presión máxima del sistema	214 bar	214 bar	214 bar

DIRECCIÓN			
Tipo	Hidrostática	Hidrostática	Hidrostática
Bomba	Engranajes	Engranajes	Engranajes
Número de cilindros	2	2	2
Ángulo de giro	42°	42°	42°
Dirección suplementaria integrada al sistema de dirección			
Articulación			
Ángulo de articulación (hacia la derecha e izquierda)	25°	25°	25°
Radio de giro (medido por fuera de los neumáticos)	7.250 mm	7.250 mm	7.250 mm

FRENOS			
	De servicio Multidisco, en baño de aceite, ubicados en los 4 cubos de las ruedas, autoajustable, con dos circuitos (uno para cada lado del eje) y acumuladores de nitrógeno, que le permiten al operador frenar la máquina en caso de caída de presión en el sistema hidráulico del freno o parada del motor diésel.	De servicio Multidisco, en baño de aceite en las 4 ruedas traseras, autoajustables, con dos circuitos (uno para cada lado del eje) y acumuladores de nitrógeno, que le permiten al operador frenar la máquina en caso de caída de presión en el sistema hidráulico del freno o parada del motor diésel.	De servicio Multidisco, en baño de aceite en las 4 ruedas traseras, autoajustables, con dos circuitos (uno para cada lado del eje) y acumuladores de nitrógeno, que le permiten al operador frenar la máquina en caso de caída de presión en el sistema hidráulico del freno o parada del motor diésel.
Bomba	Engranajes	Engranajes	Engranajes
Caudal de la bomba a 2.200 rpm	42 L/min	42 L/min	42 L/min
Presión máxima	45 kg/cm²	45 kg/cm²	45 kg/cm²

	RG140.B EVO	RG170.B EVO	RG200.B EVO
	De estacionamiento Independiente, tipo disco acoplado al eje de salida de la transmisión, que actúa en las cuatro ruedas traseras, y dispositivo de protección que impide el movimiento de la máquina con el freno de estacionamiento aplicado. Accionamiento manual.	De estacionamiento Independiente, tipo disco acoplado al eje de salida de la transmisión, que actúa en las cuatro ruedas traseras, y dispositivo de protección que impide el movimiento de la máquina con el freno de estacionamiento aplicado. Accionamiento manual.	De estacionamiento Independiente, tipo disco acoplado al eje de salida de la transmisión, que actúa en las cuatro ruedas traseras, y dispositivo de protección que impide el movimiento de la máquina con el freno de estacionamiento aplicado. Accionamiento manual.

	RG140.B EVO	RG170.B EVO	RG200.B EVO
RUEDAS (NEUMÁTICOS Y AROS)			
	monopieza/Neumático 14x24 - 12L - G2 - sin cámara	monopieza/Neumático 14x24 - 12L - G2 - sin cámara	monopieza/Neumático 14x24 - 12L - G2 - sin cámara
Aro 9"	monopieza/Neumático 14x24 - 12L - L2 - RADIAL XGLA2	monopieza/Neumático 14x24 - 12L - L2 - RADIAL XGLA2	-
	monopieza con válvula	monopieza con válvula	-
Aro 10"	3 piezas/Neumático 14x24 - 12L - G2 - sin cámara	3 piezas/Neumático 14x24 - 12L - G2 - sin cámara	3 piezas/Neumático 14x24 - 12L - G2 - sin cámara
	3 piezas/Neumático 14x24 - 12L - L2 - RADIAL XGLA2	3 piezas/Neumático 14x24 - 12L - L2 - RADIAL XGLA2	-
	3 piezas con válvula	3 piezas con válvula	-
Aro 13"	monopieza/Neumático 17,5x25 - 12L - L2 - sin cámara	monopieza/Neumático 17,5x25 - 12L - L2 - sin cámara	3 piezas/Neumático 17,5x25 - 12L - L2 - sin cámara
	monopieza con válvula	monopieza con válvula	-
Aro 14"	3 piezas/Neumático 17,5x25 - 12L - L2 - sin cámara	3 piezas/Neumático 17,5x25 - 12L - L2 - sin cámara	-
	3 piezas/Neumático 17,5x25 - 16L - L3 - sin cámara	3 piezas/Neumático 17,5x25 - 16L - L3 - sin cámara	-
	3 piezas con válvula	3 piezas con válvula	-
Aro 17"	3 piezas con válvula	-	3 piezas 20,5x25 16L L3

CAPACIDAD DE ABASTECIMIENTO

Depósito de combustible	360 L	360 L	360 L
Sistema de refrigeración del motor	32 L	32 L	32 L
Sistema hidráulico			
Total	148 L	148 L	148 L
Depósito	90 L	90 L	90 L
Aceite del motor diésel con filtro	16 L	16 L	16 L
Diferencial	44 L	44 L	44 L
Caja tandem (cada)	69 L	69 L	69 L
Reductor del gira-círculo	2,8 L	2,8 L	2,8 L
Transmisión con filtro	31 L	31 L	31 L

LÁMINA FRONTAL

	Tipo paralelogramo, montaje frontal, intercambiable, con escarificador delantero.	Tipo paralelogramo, montaje frontal, intercambiable, con escarificador delantero.	Tipo paralelogramo, montaje frontal, intercambiable, con escarificador delantero.
DIMENSIONES			
Ancho	2.762 mm	2.762 mm	2.762 mm
Altura	953 mm	953 mm	953 mm
Elevación del suelo	622 mm	622 mm	622 mm
Penetración en el suelo	165 mm	165 mm	165 mm
Longitud de la máquina con la lámina retraída	9.423 mm	9.423 mm	9.423 mm
Peso	1.165 kg	1.165 kg	1.165 kg
	*Utilizar solo en suelos de baja densidad o para remoción de materiales desagregados.	*Utilizar solo en suelos de baja densidad o para remoción de materiales desagregados.	*Utilizar solo en suelos de baja densidad o para remoción de materiales desagregados.

RG140.B EVO RG170.B EVO RG200.B EVO

ACCESORIOS

Escarificador delantero

Tipo paralelogramo de montaje frontal			
Ancho máximo de corte	1.168 mm	1.168 mm	1.168 mm
Penetración máxima	318 mm	318 mm	318 mm
Número de dientes	5 o 11	5 o 11	5 o 11
Holgura entre dientes			
5 dientes	229 mm	229 mm	229 mm
11 dientes	115 mm	115 mm	115 mm
Elevación máxima del suelo	527 mm	527 mm	527 mm
Peso	570 kg (c/ 5 dientes)	570 kg (c/ 5 dientes)	570 kg (c/ 5 dientes)
Longitud de la máquina con escarificador	9.449 mm	9.449 mm	9.449 mm

Ripper/Escarificador Trasero

Tipo	Paralelogramo, montaje trasero	Paralelogramo, montaje trasero	Paralelogramo, montaje trasero
Ancho máximo de corte	2.165 mm	2.195 mm	2.195 mm
Penetración en el suelo			
Dientes del ripper	306 mm	437 mm	437 mm
Dientes del escarificador		252 mm	252 mm
Número de dientes			
Ripper	5	3 o 5	3 o 5
Escarificador	-	5 o 9	5 o 9
Peso ripper	640 kg	795 kg	850 kg
Elevación máxima del suelo			
Dientes del ripper	703 mm	518 mm	518 mm
Dientes del escarificador		703 mm	703 mm
Longitud de la máquina con ripper retraído	9.550 mm	9.550 mm	9.550 mm

	RG140.B EVO	RG170.B EVO	RG200.B EVO
EQUIPOS DE SERIE			
Cabina cerrada baja ROPS/FOPS conteniendo			
Asiento de tejido con suspensión mecánica	●	●	●
Cinturón de seguridad 3"	●	●	●
Acelerador manual	●	●	●
Acelerador de pedal	●	●	●
Llave general electromagnética	●	●	●
Columna de dirección ajustable	●	●	●
Escalera de acceso en ambos los lados	●	●	●
Limpiador de parabrisas delantero	●	●	●
Luz de techo	●	●	●
Retrovisores interno y externo	●	●	●
Toma de 12 volts (*) (*) ítem disponible apenas en las cabinas cerradas	●	●	●
	Portavasos y predisposición para radio con altavoz, limpiadores frontales inferiores y limpiador trasero, gancho para colgar abrigos y cortina trasera.	Portavasos y predisposición para radio con altavoz, limpiadores frontales inferiores y limpiador trasero, gancho para colgar abrigos y cortina trasera.	Portavasos y predisposición para radio con altavoz, limpiadores frontales inferiores y limpiador trasero, gancho para colgar abrigos y cortina trasera.
	Todas las cabinas ROPS/FOPS son certificadas conforme las normas SAE J1040 (ROPS) y SAE J231 (FOPS).	Todas las cabinas ROPS/FOPS son certificadas conforme las normas SAE J1040 (ROPS) y SAE J231 (FOPS).	Todas las cabinas ROPS/FOPS son certificadas conforme las normas SAE J1040 (ROPS) y SAE J231 (FOPS).
Instrumentos			
Horímetro, tacómetro y velocímetro	●	●	●
Display indicador de marchas y diagnóstico de fallas de la transmisión	●	●	●
LEDs indicadores en el panel central			
Dirección y alerta	●	●	●
Faro alto	●	●	●
Presión del aceite del motor	●	●	●
Presión del aceite de la transmisión	●	●	●
Presión de carga de los acumuladores de freno	●	●	●
Temperatura del agua del motor	●	●	●
Temperatura del aceite de la transmisión	●	●	●
Temperatura del aceite hidráulico	●	●	●
Restricción del filtro de aire del motor	●	●	●
Restricción del filtro de la transmisión	●	●	●
Restricción del filtro hidráulico	●	●	●
Carga de la batería	●	●	●
Freno de estacionamiento aplicado	●	●	●
Medidores en el panel Central			
Medidor de combustible	●	●	●
Medidor de presión del aceite del motor	●	●	●
Medidor de presión del aceite de la transmisión	●	●	●
Medidor de temperatura del agua del motor	●	●	●
Medidor de temperatura del aceite de la transmisión	●	●	●
Barra de tracción/Círculo <i>standard</i>	●	●	●
Alternador 90 A	●	●	●
Baterías 12 V - 1010 CCA	●	●	●
Bocina	●	●	●

	RG140.B EVO	RG170.B EVO	RG200.B EVO
EQUIPOS DE SERIE			
Aire acondicionado para cabina cerrada	●	●	●
Bomba hidráulica de pistones axiales (implementos hidráulicos)	●	●	●
Controles hidráulicos de elevación de la lámina, gira-círculo, desplazamiento lateral del círculo, inclinación de las ruedas, inclinación y desplazamiento lateral de la lámina, articulación del chasis y accesorios frontal y trasero	●	●	●
Dirección hidrostática	●	●	●
EDM (Electronic Data Monitor) para monitoreo de las funciones Vitales de la máquina	●	●	●
Eje trasero con bloqueo electrohidráulico de diferencial (Diff Lock)		●	●
Filtro de aire con eyector ciclónico de polvo	●	●	●
Freno de estacionamiento con luz de advertencia	●	●	●
Freno de servicio en baño de aceite (autoajustable)	●	●	●
Faros de trabajo montados en la cabina (2 traseros)	●	●	●
Faros frontales (2) con luces de dirección	●	●	●
Faros de trabajo sobre la lámina central (2)	●	●	●
Luz de freno	●	●	●
Luces direccionales	●	●	●
Lámina de 12 pies	●		
Lámina de 13 pies		●	
Lámina de 14 pies			●
Limpiadores de parabrisas	●	●	●
Silla de 5 posiciones	●	●	●
Sistema de monitoreo de la transmisión	●	●	●
Caja de herramientas <i>STANDARD</i>	●	●	●
Válvulas de bloqueo de los cilindros hidráulicos	●	●	●
Neumáticos 14x24 12L - G2 - sin cámara	●		
Neumáticos 17,5x25 12L		●	
Neumáticos 20,5x25 16L			●
Motor FPT 6,7 L MAR-1/TIER III	●	●	●

	RG140.B EVO	RG170.B EVO	RG200.B EVO
EQUIPOS OPCIONALES			
Cabina			
Cabina abierta ROPS (bajo consulta)	●	●	●
Otros			
Aislamiento acústico para cabina cerrada	●	●	●
Extintor de incendio	●	●	●
Limpiadores de parabrisas inferiores	●	●	●
Limpiadores de parabrisas traseros	●	●	●
Eje trasero			
Bloqueo electrohidráulico 100% del diferencial	●	●	●
Traba del tándem	●	●	●
Implemento delantero			
Lámina delantera	●	●	●
Placa de empuje	●	●	●
Escarificador delantero con 5 dientes	●	●	●
6 dientes adicionales del escarificador delantero	●	●	●
Gancho de tracción delantero	●	●	●
Electroválvula de fluctuación de la lámina delantera	●	●	●
Contrapeso delantero	●	●	●
Lámina			
Lámina de (3.658 x 622 x 22) mm (12')	●	●	●
Lámina de (3.962 x 671 x 22) mm (13')	●	●	●
Lámina de (4.267 x 671 x 22) mm (14')	●	●	●
Extensión lámina derecha	●	●	●
Extensión lámina izquierda	●	●	●
Punta de lámina <i>Heavy Duty</i> – adicional	●	●	●
Implemento trasero			
Ripper con 3 dientes y escarificador trasero con 5 dientes	●	●	●
Ripper liviano con 5 dientes	●	●	●
2 dientes adicionales del ripper y 4 dientes del escarificador trasero	●	●	●
Gancho de tracción trasero	●	●	●
Soporte para levantamiento de la máquina	●	●	●
Faros de trabajo			
2 faros delanteros en la parte superior de la cabina	●	●	●
2 faros de trabajo posteriores a la lámina central	●	●	●
2 faros de trabajo del implemento delantero	●	●	●
Bloqueo/fluctuación/anti-shock – lámina central y círculo			
Válvula de bloqueo del cilindro levantamiento lámina central	●	●	●
Electroválvula de fluctuación de la lámina central (incorpora la válvula de bloqueo)	●	●	●
Electroválvula <i>anti-shock</i> con 2 acumuladores para lámina central	●	●	●
Electroválvula <i>anti-shock</i> con 3 acumuladores para lámina central y círculo	●	●	●
Asiento/Cinturón de Seguridad			
Asiento de vinil con suspensión mecánica - cinturón de seguridad 2"	●	●	●
Asiento de tejido con suspensión neumática	●	●	●
Demás opcionales			
Señalizador rotativo	●	●	●
Caja de herramientas lujo	●	●	●
Caja de herramientas con soporte, fijada en el chasis anterior	●	●	●
Símbolo de movimiento lento	●	●	●
Soporte para neumático de repuesto	●	●	●

ESPECIFICACIONES

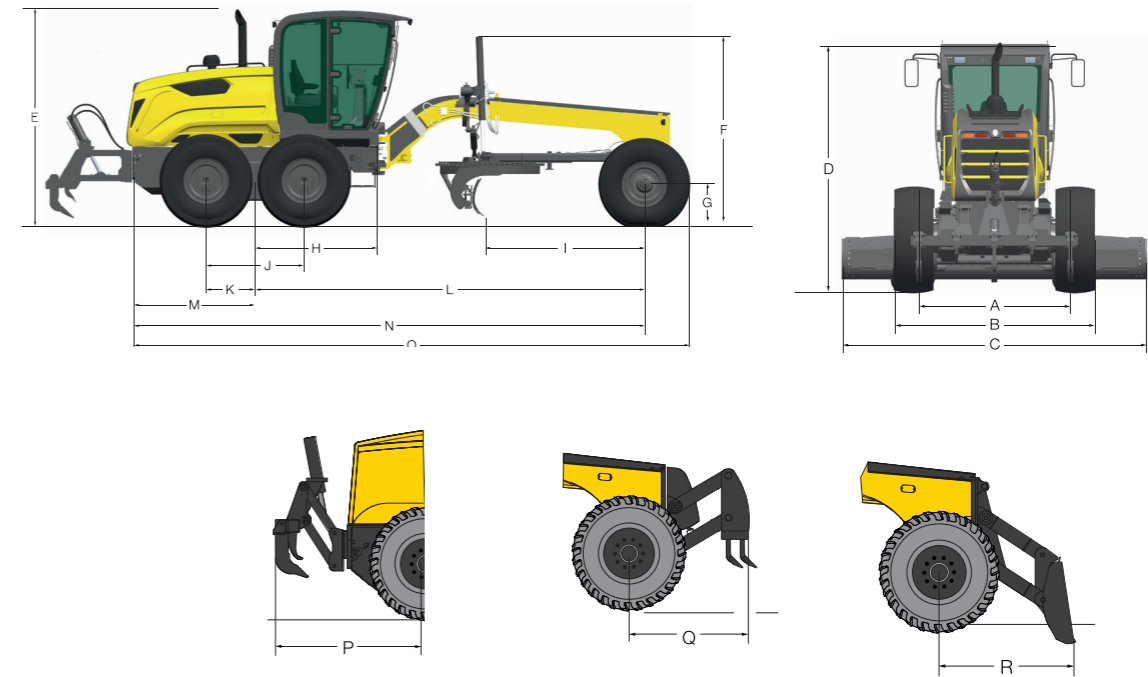

ESPECIFICACIONES (mm)		RG140.B EVO	RG170.B EVO	RG200.B EVO
A	Trocha*	2.124	2.168	-
B	Ancho por fuera de los neumáticos*	2.495	2.631	-
C	Ancho de la lámina*	3.658	3.962	4.267
D	Altura hacia el techo de la cabina - Perfil alto	3.400	3.400	3.400
	Altura hasta el techo de la cabina - Perfil bajo	3.200	3.200	3.200
E	Altura hasta el tope del tubo de escape	3.323	3.323	3.323
F	Altura hasta el tope del cilindro de levantamiento de la lámina	3.047	3.047	3.047
G	Radio estático del neumático	610	610	610
H	Distancia desde el eje del tándem hasta el pin de articulación del chasis	1.958	1.958	1.958
I	Distancia entre el eje frontal y la lámina	2.562	2.562	2.562
J	Distancia entre los ejes del tándem	1.572	1.572	1.624
K	Distancia entre el eje del tándem y la rueda	786	786	812
L	Distancia entre ejes	6.219	6.219	6.219
M	Distancia entre el eje del tándem y la trasera del equipo	2.064	2.064	2.064
N	Distancia entre el eje de la rueda delantera y la trasera del equipo	8.283	8.283	8.283
O	Longitud total	8.957	8.957	8.957
P	Distancia entre los neumáticos traseros y el ripper	2.196	2.273	2.247
Q	Distancia entre los neumáticos delanteros y el escarificador	1.513	1.520	1.520
R	Distancia entre los neumáticos delanteros y lámina frontal	1.619	1.626	1.626
	Radio de giro	7.700	7.700	7.700

* Medidas basadas en la configuración estándar:
14 x 24 – 12 lonas,
lámina de 12 pies

* Medidas basadas en la configuración estándar:
17,5X25 12LG2TI,
lámina de 13 pies

* Medidas basadas en la configuración estándar:
20,5x25 16L (ARO 3PZAS
17 PUL), lámina de 14 pies

POSVENTA DE LA RED AUTORIZADA NEW HOLLAND. GARANTÍA DE ALTA PERFORMANCE Y PRODUCTIVIDAD.

La Red Autorizada New Holland ofrece servicios especializados, profesionales rigurosamente entrenados por la fábrica y piezas genuinas con garantía de calidad y procedencia, además de soporte total en la compra de su equipo y facilidad en la financiación.

El servicio de posventa **New Holland** está a su disposición para orientarlo y presentar las mejores opciones en la contratación de servicios autorizados y en la adquisición de piezas. Con él, usted garantiza la alta *performance* y el mejor desempeño de su máquina, con toda seguridad y con el mejor costo/beneficio.

Para tener total acceso a la productividad y a la alta tecnología que solo **New Holland** ofrece, cuente con el servicio de posventa de la Red Autorizada **New Holland**.



EN SU CONCESIONARIO:

Las dimensiones, pesos y capacidades mostradas en este folleto, así como cualquier conversión usada, son siempre aproximadas y están sujetas a variaciones consideradas normales dentro de las tolerancias de fabricación. Es política de New Holland el perfeccionamiento continuo de sus productos, reservándose el derecho de modificar las especificaciones y materiales o introducir mejoras en cualquier momento, sin previo aviso u obligación de ninguna especie. Las ilustraciones no muestran necesariamente el producto en las condiciones *standard*.

EONHCE1075

COMUNICAÇÕES AMÉRICA LATINA ©

Fábrica:
Contagem – Minas Gerais – Brasil
Av. General David Sarnoff, 2.237
Inconfidentes – CEP 32210-900
Telefone: 31 2104-3111



www.newholland.com.br

A Brand of CNH Industrial

