



NEW HOLLAND

RG170.B



POTÊNCIA LÍQUIDA (SAE J1349)	178 a 205 hp (131 a 151 kW)
POTÊNCIA BRUTA (SAE J1995)	193 a 220 hp (144 a 164 kW)
PESO OPERACIONAL BÁSICO	14.743 kg
PESO OPERACIONAL MÁXIMO	17.642 kg



RG170.B

A força global da New Holland está na tecnologia, na eficiência e no alto padrão de qualidade de suas máquinas. As soluções locais que a New Holland traz para os segmentos em que atua consolidam a excelência da sua marca no mercado mundial da construção.

A motoniveladora RG170.B é uma máquina que se destaca pela alta tecnologia e pela eficiência, com comandos hidráulicos de elevada precisão, articulação do chassi à frente da cabine, lâmina central Roll Away com perfil evolvente e transmissão de controle eletrônico inteligente.

Seu *design* é funcional e moderno. A cabine e o capô traseiro têm linhas arredondadas e estilo arrojado que combinam harmonia e solidez, proporcionando fácil acesso às manutenções de rotina.



TREM DE FORÇA

A RG170.B é um equipamento que tem padrão de qualidade internacional, reconhecido pela alta produtividade e com a garantia da força global da New Holland.

A New Holland projetou o trem de força da motoniveladora RG170.B para superar os mais severos esforços, porque as atividades de movimentação de terra exigem máquinas robustas, grande potência e elevada capacidade de tração. Esse conjunto, perfeitamente integrado, oferece grande resistência, maior durabilidade e, principalmente, elevada capacidade de trabalho.

A New Holland oferece o motor 6.7 L, com tripla curva de potência e certificação Tier III de emissão de poluentes e *aftercooler*. Esse motor proporciona melhor rendimento e tem o custo operacional reduzido devido à precisão do sistema eletrônico de gerenciamento da injeção.

A alta tecnologia do motor eletrônico FPT 6.7 L inclui indicadores luminosos para o seu diagnóstico que permitem ao operador ou técnico em manutenção detectar falhas através de códigos mostrados no painel ou através da conexão de um *laptop* no computador de bordo.



TRANSMISSÃO POWERSHIFT

A motoniveladora RG170.B tem transmissão automática, tipo Powershift, de controle eletrônico, acoplada ao motor através de um sistema de conversor de torque dotado de Lock-Up. O Lock-Up permite o bloqueio do conversor de torque, transformando a transmissão em um sistema Direct Drive.

Dessa maneira, a motoniveladora RG170.B reúne as vantagens do conversor de torque, ideal para operações que requerem elevadas forças de tração, como corte em solos duros e ripagem pesada, com as vantagens do acoplamento direto, ideal para as operações que exigem velocidade constante e controle fixo do deslocamento, como as operações de acabamento e de nivelamento de precisão.

A caixa de velocidades possui dois modos de operação. O modo automático aplica a marcha mais adequada à atividade que a máquina está executando, levando em conta a aceleração, a velocidade de deslocamento e o esforço. Esse modo também troca a marcha automaticamente de acordo com a variação desses parâmetros. Assim, o operador pode se concentrar melhor no seu trabalho, sem se preocupar com as trocas de marchas.

Caso o operador prefira, ele pode selecionar o comando da transmissão para o modo manual através de um interruptor no console lateral. Nesse caso, a seleção de marchas é feita por meio de uma alavanca que opera por pulsos, sem utilização de canaletas para marcha ou sentido. A operação é muito simples e a máquina obedece aos comandos do operador.

ELECTRONIC CONTROL UNIT (ECU)

UM PROCESSADOR ELETRÔNICO PARA GARANTIR PRECISÃO NAS OPERAÇÕES.

O processador eletrônico ECU gerencia todas as informações durante o funcionamento da transmissão, com maior precisão em todas as fases da operação, proporcionando ao conjunto uma operação otimizada e garantindo maior produtividade, vida útil e conforto ao operador.

A ECU assegura a integridade do equipamento ao evitar operações erradas ou abusivas, como engates de marcha ou inversões de sentido em velocidades inadequadas.

A transmissão possui ainda um sistema de diagnóstico de falhas que acusa no painel ou por meio da conexão de um *laptop* quaisquer problemas que ocorram com o conjunto. De grande durabilidade, com mecânica simplificada e extrema facilidade de manutenção, essa transmissão oferece elevada confiabilidade e desempenho inigualável.

GO HOME

Esse dispositivo detecta automaticamente falhas que possam limitar ou impedir o correto funcionamento da ECU. O Go Home permite o engate de apenas uma marcha em cada direção e dentro do limite de velocidade adequado para aquela marcha. A importância desse dispositivo é evitar que a máquina fique parada em lugar inadequado, permitindo seu transporte até a oficina.

EIXOS

Os eixos da motoniveladora RG170.B foram feitos para garantir robustez e maior capacidade de transferência de potência ao solo. O eixo dianteiro é feito em estrutura de aço soldada, com partes fundidas de alta resistência, oferecendo um vão livre amplo e constante de 580 mm em toda a sua extensão devido à sua geometria reta. A inclinação lateral das rodas, em $15,3^\circ$, à direita ou à esquerda, e a oscilação de 20° para cada lado permitem o acompanhamento das irregularidades do terreno.

O eixo traseiro é feito em ferro fundido, e a estrutura do tandem é construída com perfil retangular soldado em chapas de aço. Ambos foram dimensionados para suportar os mais severos esforços. Ele é dotado do sistema de bloqueio do diferencial Diff Lock, acionado através de um interruptor no console do operador. A oscilação do tandem é de 20° para cada lado.



RG170.B

FREIOS

A RG170.B conta com dois circuitos em seu sistema de freios, um para cada tandem. Os freios são do tipo multidisco, em banho de óleo, autoajustáveis e de longa vida útil.

Os freios de serviço são servoassistidos hidráulicamente e possuem dois acumuladores de nitrogênio, um para cada circuito. Esses acumuladores permitem ao operador frear a máquina caso ocorra alguma falha no sistema hidráulico ou a parada do motor diesel.

DIREÇÃO/ARTICULAÇÃO

Direção hidrostática, do tipo orbitrol, alimentada por bomba de engrenagens. O ângulo de esterçamento das rodas dianteiras é de 42° para ambos os lados, e a articulação do chassi é de 25° para a direita ou esquerda, o que proporciona um raio de giro de 7.250 mm.

Esse reduzido raio de giro permite ao operador executar trabalhos em áreas restritas com maior facilidade e realizar operações em curvas sinuosas em menor tempo. Uma manopla auxiliar no volante possibilita maior agilidade na realização de manobras.

SISTEMA HIDRÁULICO

O sistema hidráulico é do tipo Load and Flow Sensing (sensível à carga). Assim, a bomba somente fornece fluxo quando o operador aciona uma das alavancas de controle. Quando não há demanda hidráulica, a bomba consome uma potência mínima do motor e o sistema hidráulico trabalha mais arrefecido, o que reduz o consumo de combustível.

A motoniveladora RG170.B vem equipada também com distribuidor hidráulico de centro fechado, com nove seções de circuitos, situado em local protegido e abaixo da plataforma do operador. Dessa maneira, é possível a montagem de novos acessórios sem a necessidade de adicionar seções hidráulicas ao distribuidor.



SISTEMA ELÉTRICO

O sistema elétrico é de 24 volts e alimentado por duas baterias livres de manutenção, de 12 volts cada, ligadas em série, com capacidade total de 100 Ah e situadas em local de fácil acesso. A RG170.B possui um conjunto de faróis dianteiros, traseiros e sobre a lâmina que permite a perfeita iluminação do local de trabalho.



COMPARTIMENTO DO OPERADOR

OPÇÕES DE CABINE

Fechada ou aberta (sob consulta), a cabine é montada sobre o chassi traseiro, o que facilita ao operador executar manobras de marcha à ré e verificar diretamente o quanto o chassi está sendo articulado. Isso significa segurança total nas operações.

CABINE FECHADA ROPS/FOPS

A cabine fechada é alta e tem 6,76 m² de área envidraçada. Seu *design*, com todas as faces planas e o rebaixamento do capô traseiro, assegura maior visibilidade, possibilitando melhor controle visual, tanto dos trabalhos traseiros, com *ripper*, quanto dos dianteiros, com lâmina ou escarificador.

- Vidros de segurança
- Chave geral dentro do compartimento
- Limpador de para-brisa dianteiro com lavador
- Luz interna
- Um espelho retrovisor interno e 2 externos
- Predisposição para rádio com alto-falante
- Tomada elétrica de 12 volts
- Acesso pelos dois lados
- Sistema de ventilação interna com defletores no teto para melhor refrigeração
- Porta-copos
- Coluna de direção ajustável
- Opcionais: ar-condicionado, aquecedor, limpador de para-brisa traseiro e cortina quebra-sol traseira



RG170.B



CONFORTO TOTAL PARA O OPERADOR

São vários itens que a motoniveladora RG170.B oferece para o conforto do operador: assento ajustável com encosto para braço e cabeça e suspensão elástica com regulagem para o peso do operador.

O console de direção é totalmente ajustável à posição de trabalho para operadores de qualquer estatura. Alavancas de percurso mais curto possibilitam comandar todos os implementos de forma fácil e produtiva.

COMANDOS, MONITOR E PAINEL

A ergonomia na motoniveladora RG170.B posicionou todos os comandos e teclas ao alcance das mãos do operador. O Electronic Data Monitor (EDM) monitora todas as funções vitais do equipamento, possibilitando ao operador obter informações seguras sobre o funcionamento da máquina.

O painel lateral possui mostradores analógicos de cristal líquido, de fácil leitura, como o nível de combustível, temperaturas e pressões do óleo do motor e da transmissão.



ACESSÓRIOS

MAIS OPCIONAIS PARA MAIS VERSATILIDADE

A motoniveladora RG170.B oferece uma série de opções para facilitar os trabalhos e aumentar a produtividade: flutuação das lâminas frontal e central, gancho traseiro, cantos de lâmina reforçados, extensão de lâmina, placa de empuxo dianteira, além de outros itens já conhecidos e consagrados no mercado.

LÂMINA CENTRAL COM PERFIL EVOLVENTE ROLL AWAY

A lâmina central da RG170.B possui perfil evolvente Roll Away, que provoca a rolagem do material, facilita o trabalho e reduz o esforço sobre a máquina, gerando maior produtividade e menor consumo de combustível.

Como equipamentos padrão, a motoniveladora possui o deslocamento lateral e a inclinação da lâmina acionados hidráulicamente, itens indispensáveis em vários tipos de trabalhos. O sistema de travamento da sela, que atua através de um cilindro hidráulico comandado por válvula solenoide, pode ser acionado por um interruptor localizado no painel.

CONSTRUÇÃO ROBUSTA

A lâmina é construída com aço de alta resistência à abrasão e possui facas e cantos de aço-boro, que tem maior vida útil. O círculo da lâmina está apoiado sobre guias com insertos de resina fenólica substituíveis, que dispensam lubrificação. Seus dentes externos evitam danos ao pinhão de giro em casos de operação com ajuste de folga inadequado, por falhas na manutenção. A lâmina pode executar um giro de 360°, sem restrições, o que garante muito mais alternativas de trabalho.

RIPPER TRASEIRO

A motoniveladora RG170.B tem *ripper* traseiro do tipo paralelogramo, o que aumenta o poder de desagregação de solos duros compactados.

LÂMINA FRONTAL INTERCAMBIÁVEL

Essa lâmina para materiais desagregados de baixa densidade, com cinematiso paralelogramo, é totalmente intercambiável com o escarificador frontal, o que assegura versatilidade de aplicações da máquina.

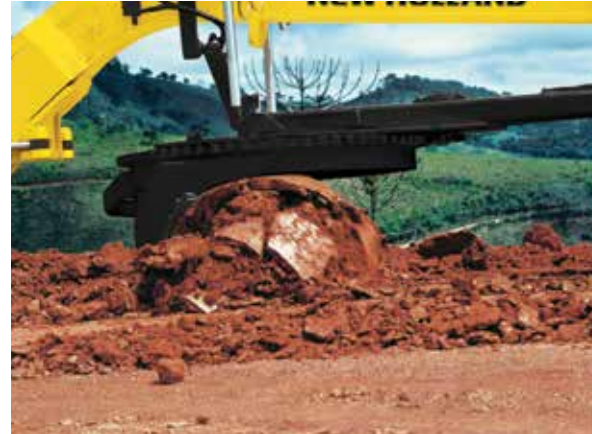

RG170.B

MANUTENÇÃO SIMPLIFICADA

O novo capô basculante da RG170.B permite amplo acesso às manutenções rotineiras, como a verificação do nível de óleo e a substituição dos filtros de óleo e de ar. A verificação do nível de óleo hidráulico, por mostrador óptico, é de fácil leitura. O bocal do reservatório de combustível é de fácil acesso, o que possibilita o abastecimento a partir do chão.

ASSESSORIA, ORIENTAÇÃO TÉCNICA E PARCERIA A SERVIÇO DO CLIENTE

A New Holland dispõe de um departamento exclusivo para cuidar da orientação e da assessoria técnica da rede e de seus clientes: o Departamento de Suporte ao Cliente. Ele oferece a seus concessionários todo o suporte e treinamento necessários para que possam prestar serviços de qualidade a cada um dos proprietários das máquinas New Holland.

Totalmente informatizado e interligado com a rede de concessionários, o Departamento de Suporte ao Cliente disponibiliza em tempo real dados técnicos, boletins de serviços e processamento de garantia da máquina, o que assegura agilidade e precisão em todas as relações comerciais com a rede de concessionários e seus clientes.

Antes de lançar um equipamento no mercado, os engenheiros e técnicos da New Holland entram em campo para treinar e orientar toda a equipe de assistência técnica de seus concessionários. Somente depois dessa etapa é que o equipamento é disponibilizado para venda.

Além disso, toda vez que um equipamento ou peça passa por algum tipo de modificação ou evolução, o Departamento de Suporte ao Cliente repassa imediatamente os conhecimentos para os técnicos e mecânicos dos concessionários e, em muitos casos, até mesmo diretamente para os clientes, o que mantém toda a equipe permanentemente atualizada.



RG170.B



MOTOR

Potência bruta (hp) (SAE J1995) a 2.200 rpm	193/ 205/ 220 hp
Potência líquida (hp) (SAE J1349) a 2.200 rpm	178/ 190/ 205 hp
Marca	New Holland powered by FPT*
Modelo	6.7 L Tier III
Número de cilindros	6 (em linha)
Diâmetro e curso (mm)	104 x 132
Cilindrada (litros)	6.7
Rotação máxima (rpm)	2.200
Torque máximo (Nm) (SAE J1995)	830/880/930 Nm @ 1.500 rpm
Torque líquido (Nm) (SAE J1349)	743/788/832 Nm @ 1.500 rpm
Ventilador	Hidráulico
Tipo	Diesel, 4 tempos, injeção direta e turboalimentado

Diagnóstico eletrônico para este motor está disponível no painel
4 válvulas por cilindro – 2 de admissão e 2 de escape

* As marcas FPT e New Holland pertencem ao grupo CNH Industrial Brasil LTDA



PESO OPERACIONAL (kg)

Máquina totalmente abastecida, equipada com cabine fechada ROPS/FOPS e peso do operador.

Peso máquina base	14.743
Eixo dianteiro	4.276
Eixo traseiro	10.467
Peso máximo	17.642
Eixo dianteiro	5.044
Eixo traseiro	12.436



SISTEMA ELÉTRICO

Voltagem (V)	24
Número de baterias	2 x 12 V
Capacidade total das baterias (Ah)	100
Alternador	90 A
Motor de partida/potência	Delco/4 kW



TANDENS

Estrutura em perfil retangular soldado	
Espessura das chapas (internas/externas)	19 mm
Oscilação (para cada lado)	20°
Passo da corrente de acionamento	50,8 mm
Espaçamento entre eixos do tandem	1.572 mm
Eixos e engrenagens intercambiáveis, montados sobre rolamentos de rolos cônicos.	



TRANSMISSÃO

Tipo Powershift, com conversor de torque equipado com Lock-up. Controle eletrônico com 6 velocidades à frente e 3 à ré. Proteção contra reversão de sentido, sobrevelocidade e redução de marchas. Monitoramento eletrônico de falhas e sistema auxiliar de deslocamento em caso de falha (Go Home).

Marcha	Velocidades (km/h)	
	Avante	Ré
1ª	5,4	5,5
2ª	8,1	13,1
3ª	12,4	30,3
4ª	19,2	
5ª	28,7	
6ª	44,1	



EIXO DIANTEIRO

Estrutura de aço soldado de alta resistência, montada com rolamentos.	
Inclinação das rodas (à direita e à esquerda)	15,3°
Ângulo de oscilação do eixo (para cada lado)	20,0°
Distância livre do solo	580 mm



EIXO TRASEIRO

Carcaça de ferro fundido para aplicações severas. Eixos de aço tratados termicamente, montados com rolos cônicos.	
Altura sobre o solo	380 mm
Diferencial	Com bloqueio eletro-hidráulico (Diff Lock) acionado através do interruptor no console do operador.

RG170.B



CHASSI

Fabricado em caixa fechada, soldado.

Dianteiro

Seção 254 x 298 mm

Peso por metro linear 153,3 kg/m

Traseiro (cada lado)

Seção 121 x 299 mm

Peso por metro linear 78,3 kg/m



CÍRCULO

Construído em uma só peça de seção "T".

Diâmetro externo (mm) 1.752

Rotação (contínua) 360°

Suportes (em resina fenólica, substituíveis e ajustáveis) 4

Área de apoio (cm²) 2.845

Redutor de giro em banho de óleo, de acionamento hidráulico.



LÂMINA CENTRAL

Exclusivo perfil evolvente Roll Away, com facas e bordas cortantes substituíveis.

Controle de deslocamento lateral e angular operado hidráulicamente.

Dimensões disponíveis

(comprimento x altura x espessura) 3.658 x 622 x 22 (OPC)

3.962 x 671 x 22 (STD)

4.267 x 671 x 22 (OPC)

Elevação máxima do solo 444 mm

Ângulo máximo do talude

(ambos os lados) 90°

Ângulo de inclinação da lâmina 40° à frente

5° para trás

Profundidade de corte 711 mm

Deslocamento lateral da lâmina

Esquerda 533 mm

Direita 686 mm

Alcance lateral máximo fora dos pneus com deslocamento do círculo e sela girada na última posição

Direita 2.065 mm

Esquerda 1.868 mm

Nota 1: Para alcance da lâmina com a máquina articulada em 25°, deve-se adicionar 684 mm para qualquer dimensão.

Nota 2: Máquinas com pneus e lâminas na configuração STD.



SISTEMA HIDRÁULICO

Controles totalmente hidráulicos tipo *load and flow sensing*. Circuitos de centro fechados. Cilindros de elevação da lâmina montados sobre a sela. Sistema de travamento da sela através de um cilindro hidráulico, com comando por válvula solenoide atuada por interruptor localizado no painel lateral. Válvulas de alívio e retenção para todos os comandos.

Bomba Pistões axiais de fluxo variável



IMPLEMENTOS

Vazão da bomba hidráulica a 2.200 rpm 186 L/min

Pressão máxima do sistema 214 kg/cm²



DIREÇÃO

Tipo Hidrostática

Bomba Engrenagens

Número de cilindros 2

Ângulo de giro 42°

Direção suplementar integrada ao sistema de direção

Articulação

Ângulo de articulação (para direita e esquerda) 25°

Número de cilindros 2

Raio de giro (medido por fora dos pneus) 7.250 mm



FREIOS

De serviço

Multidisco, em banho de óleo nas 4 rodas traseiras, autoajustáveis, com dois circuitos (um para cada lado do eixo) e acumuladores de nitrogênio, que permitem ao operador frear a máquina em caso de queda de pressão no sistema hidráulico do freio ou parada do motor diesel.

Bomba Engrenagens

Vazão da bomba a 2.200 rpm 42 L/min

Pressão máxima 45 kg/cm²

De estacionamento

Independente, tipo disco acoplado ao eixo de saída da transmissão, que atua nas quatro rodas traseiras, e dispositivo de proteção que impede o movimento da máquina com o freio de estacionamento aplicado. Acionamento manual.



RODAS (PNEUS E AROS)

Aro 9" - monopeça/Pneu 14x24 - 12L - G2 - sem câmara

Aro 10" - 3 peças/Pneu 14x24 - 1 2L - G2 - sem câmara

Aro 13" - monopeça/Pneu 17,5x25 - 12L - L2 - sem câmara

Aro 14" - 3 peças/Pneu 17,5x25 - 12L - L2 - sem câmara

Aro 14" - 3 peças/Pneu 17,5x25 - 16L - L3 - sem câmara (STD)

Aro 9" - monopeça/Pneu 14x24 - 12L - L2 - RADIAL XGLA2

Aro 10" - 3 peças/Pneu 14x24 - 12L - L2 - RADIAL XGLA2

Aro 9" - monopeça com válvula

Aro 13" - monopeça com válvula

Aro 10" - 3 peças com válvula

Aro 14" - 3 peças com válvula

RG170.B



CAPACIDADES DE ABASTECIMENTO

Reservatório de combustível	341 L
Sistema de refrigeração do motor	40 L
Sistema hidráulico	
Total	180 L
Reservatório	95 L
Óleo do motor diesel com filtro	21 L
Diferencial	44 L
Caixa tandem (cada)	60 L
Redutor do gira-círculo	2,8 L
Transmissão com filtro	25 L



ACESSÓRIOS

Escarificador dianteiro

Tipo paralelogramo de montagem frontal	
Largura máxima de corte	1.168 mm
Penetração máxima	318 mm
Número de dentes	5 ou 11
Espaçamento entre dentes	
5 dentes	229 mm
11 dentes	115 mm
Elevação máxima do solo	527 mm
Peso	570 kg (c/ 5 dentes)
Comprimento da máquina com escarificador	9.449 mm

Ripper/Escarificador Traseiro

Tipo	Paralelogramo, montagem traseira
Largura máxima de corte	2.195 mm
Penetração no solo	
Dentes do ripper	437 mm
Dentes do escarificador	252 mm
Número de dentes	
Ripper	3 ou 5
Escarificador	5 ou 9
Peso	
Ripper com 3 dentes e escarificador com 5 dentes	985 kg
Elevação máxima do solo	
Dentes do ripper	518 mm
Dentes do escarificador	703 mm
Comprimento da máquina com ripper	9.550 mm



LÂMINA FRONTAL

Tipo paralelogramo, montagem frontal, intercambiável com escarificador dianteiro	
Dimensões	
Largura	2.762 mm
Altura	953 mm
Elevação do solo	622 mm
Penetração no solo	165 mm
Comprimento da máquina com a lâmina retraída	9.423 mm
Peso	1.165 kg

*Utilizar apenas em solos de baixa densidade ou para remoção de materiais desagregados.

SÉRIE EQUIPAMENTOS DE

■ Cabine fechada alta ROPS/FOPS contendo

Assento de tecido com suspensão mecânica
Cinto de segurança de 2"
Acelerador manual
Acelerador de pedal
Chave geral
Coluna de direção ajustável
Escada de acesso em ambos os lados
Limpador de para-brisa dianteiro
Luz de teto
Retrovisores interno e externo
Tomada de 12 volts (*)
(*) Item disponível apenas nas cabines fechadas
Porta-copos e predisposição para rádio com alto-falantes, limpadores frontais inferiores e limpador traseiro, gancho para pendurar casaco e cortina traseira.
Todas as cabines ROPS/FOPS são certificadas conforme as normas SAE J1040 (ROPS) e SAE J231 (FOPS).

■ Instrumentos

Horímetro, tacômetro e velocímetro
Display indicador de marchas e diagnóstico de falhas da transmissão

■ LEDs indicadores no painel central

Direção e alerta
Farol alto
Pressão de óleo do motor
Pressão do óleo da transmissão
Pressão de carga dos acumuladores de freio
Temperatura da água do motor
Temperatura do óleo da transmissão
Temperatura do óleo hidráulico
Restrição do filtro de ar do motor
Restrição do filtro da transmissão
Restrição do filtro hidráulico
Carga da bateria
Freio de estacionamento aplicado
Diferencial aplicado (somente para eixo traseiro DANA)

■ Medidores no painel lateral

Medidor de combustível
Medidor de pressão do óleo do motor
Medidor de pressão do óleo da transmissão
Medidor de temperatura da água do motor
Medidor de temperatura do óleo da transmissão
Barra de tração/Círculo standard
Alternador 90 A

Baterias 12V – 750 CCA
Buzina
Bomba hidráulica de pistões axiais (implementos hidráulicos)
Controles hidráulicos de elevação da lâmina, gira-círculo, deslocamento lateral do círculo, inclinação das rodas, inclinação e deslocamento lateral da lâmina, articulação do chassi e acessórios frontal e traseiro
Direção hidrostática
EDM (Electronic Data Monitor) para monitoramento das funções vitais da máquina
Eixo traseiro com bloqueio eletro-hidráulico do diferencial (Diff Lock)
Filtro de ar com ejetor ciclônico de poeira
Freio de estacionamento com luz de advertência
Freio de serviço em banho de óleo (autoajustável)

Faróis de trabalho montados na cabine (2 traseiros)
Faróis frontais (2) com luzes de direção
Faróis de trabalho sobre a lâmina central (2)
Luz de freio
Luzes direcionais
Lâmina de 12 pés
Limpadores de para-brisa
Sela de 5 posições
Sistema de monitoramento da transmissão
Caixa de ferramentas básica
Válvulas de bloqueio dos cilindros hidráulicos
Aro 9" – monopeça
Pneus 14x24 12 L – G2 – sem câmara
Motor FPT 6.7 L Tier III

OPCIONAIS

EQUIPAMENTOS

Cabine

Cabine aberta ROPS (sob consulta)

Outros

Isolamento acústico para cabine fechada

Extintor de incêndio

Limpadores de para-brisa inferiores

Limpador de para-brisa traseiro

Eixo traseiro

Bloqueio eletro-hidráulico 100% do diferencial

Trava do tandem

Implemento dianteiro

Lâmina dianteira

Placa de empuxo 800 kg

Escarificador dianteiro com 5 dentes

6 dentes adicionais do escarificador dianteiro

Gancho de tração dianteiro

Eletroválvula de flutuação da lâmina dianteira

Sapata deslizante da lâmina dianteira

Contrapeso dianteiro

Lâmina

Lâmina de 13'

Lâmina de 14'

Extensão de lâmina direita – 1'

Extensão de lâmina esquerda – 1'

Canto de lâmina *Heavy Duty* – adicional

Implemento traseiro

Ripper com 3dentes e escarificador traseiro com 5 dentes

Gancho de tração traseiro

Suporte para levantamento da máquina

Faróis de trabalho

2 faróis dianteiros na parte superior da cabine

2 faróis de trabalho posteriores à lâmina central

2 faróis de trabalho do implemento dianteiro

Bloqueio/flutuação/anti-shock – lâmina central e círculo

Válvula de bloqueio do cilindro levantamento lâmina central

Eletroválvula de flutuação da lâmina central

(incorpora a válvula de bloqueio)

Eletroválvula *anti-shock* com 2 acumuladores para lâmina central

Eletroválvula *anti-shock* com 3 acumuladores para lâmina central e círculo

Assento/Cinto de segurança

Assento de vinil com suspensão mecânica – extra quality

Assento de tecido com suspensão mecânica

Assento de tecido com suspensão mecânica pneumática

Cinto de segurança – 3"

Demais opcionais

Sinalizador rotativo USA

Caixa de ferramentas luxo

Caixa sem ferramentas com suporte, fixada no chassi anterior

Símbolo de movimento lento

Bomba elétrica para encher pneu

Suporte para pneu sobressalente

Bomba hidráulica de pistões axiais

Nota: O equipamento padrão e seus opcionais podem variar conforme local de comercialização da máquina.
Consulte seu concessionário para mais informações.

ESPECIFICAÇÕES

RG170.B

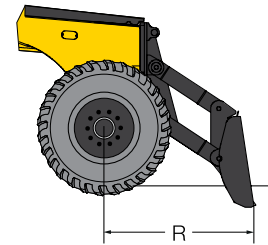
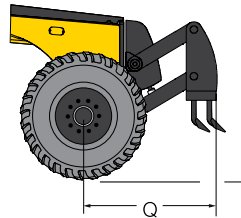
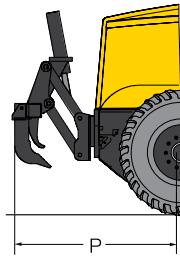
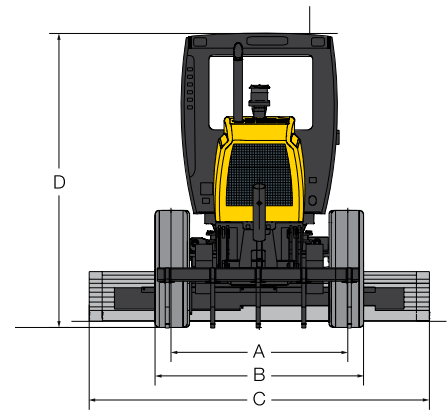
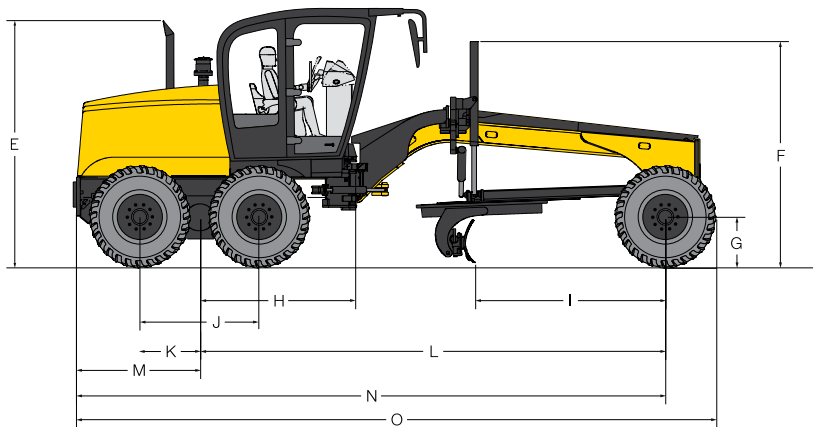

		mm
A	Bitola	2.106
B	Largura por fora dos pneus	2.499
C	Largura da lâmina	3.658
D	Altura até o topo da cabine	
	Cabine perfil alto	3.340
	Cabine perfil baixo	3.140
E	Altura até o topo do tubo de escape	3.323
F	Altura até o topo do cilindro de levantamento da lâmina	3.047
G	Raio estático do pneu	610
H	Distância entre o eixo do tandem até o pino de articulação do chassi	1.958
I	Distância entre o eixo frontal e a lâmina	2.562
J	Distância entre os eixos do tandem	1.572
K	Distância entre o eixo do tandem e a roda	786
L	Distância entre eixos	6.219
M	Distância entre o eixo do tandem e a traseira do equipamento	1.649
N	Distância entre o eixo da roda dianteira e a traseira do equipamento	7.868
O	Comprimento total	8.534
P	Distância entre pneus traseiros e ripper	2.028
Q	Distância entre pneus dianteiros e escarificador	1.520
R	Distância entre pneus dianteiros e lâmina frontal	1.626
	Raio de giro (externo aos pneus)*	7.250

* Medidas baseadas na configuração padrão com pneu 17,5 x 25 – 16 lonas.

PÓS-VENDA DA REDE AUTORIZADA NEW HOLLAND. GARANTIA DE ALTA PERFORMANCE E PRODUTIVIDADE.

A Rede Autorizada New Holland oferece serviços especializados, profissionais rigorosamente treinados pela fábrica e peças genuínas com garantia de qualidade e procedência, além de suporte total na compra do seu equipamento e facilidade no financiamento.

O serviço de Pós-Venda **New Holland** está à sua disposição para orientá-lo e apresentar as melhores opções na contratação de serviços autorizados e na aquisição de peças. Com ele, você garante a alta *performance* e o melhor desempenho da sua máquina, com toda a segurança e com o menor custo-benefício.

Para ter total acesso à produtividade e à alta tecnologia que só a **New Holland** oferece, conte com o Pós-Venda da Rede Autorizada **New Holland**.



NO SEU CONCESSIONÁRIO:

As dimensões, pesos e capacidades mostrados neste folheto, bem como qualquer conversão usada, são sempre aproximados e estão sujeitos a variações consideradas normais dentro das tolerâncias de fabricação. É política da New Holland o aprimoramento contínuo de seus produtos, reservando-se a empresa o direito de modificar as especificações e materiais ou introduzir melhoramentos a qualquer tempo sem prévio aviso ou obrigação de qualquer espécie. As ilustrações não mostram necessariamente o produto nas condições *standard*.

BRBE5072 – 08/2018

COMUNICAÇÕES AMÉRICA LATINA ©

Fábrica:
Contagem – Minas Gerais – Brasil
Av. General David Sarnoff, 2.237
Inconfidentes – CEP 32210-900
Telefone: 31 2104-3111



CNI
INDUSTRIAL | CAPITAL



CUSTOMER SERVICE
0800 777 6423



www.newholland.com.br

